



DuoSystem
La formule qu'il vous faut

TOUPACK
LE PACK RECYCLEUR D'ABSORBANT
TOUT EN UN

DISPONIBLE A LA VENTE OU A LA LOCATION

Pour toute demande :
contact@duosystem.net
+33 1 64 63 29 88

Adresse du siège :
7 rue Michel Herry
77580 Crecy la Chapelle
www.duosystem.net

- **Norme CE**
- *Économique*
- *Rapide*
- *Personnalisable*



UNE ENTREPRISE INNOVANTE

Aujourd'hui, face à la crise sanitaire que nous connaissons, nous devons changer nos habitudes, nos process de travail et d'accueil du public... C'est pour toutes ces raisons que Duo System vous accompagne dans la reprise de votre activité, de la protection de vos collaborateurs et de vos clients grâce au développement d'une solution innovante :

Le pack recycleur TOUPACK



Gamme Recycleurs



Le marché des absorbants

L'absorbant minéral

Argiles (vermiculites, sépiolites...)
Produits calcinés (diatomées, attapulgites...)

- Poids importants
- Encombrement
- Manipulation difficile
- Transport et stockage compliqués
- Peu propre (film gras)
- Abrasif



L'absorbant végétal

Sciure, cellulose, maïs, tourbes...

- Encombrement
- Volatil
- Peu propre (film gras)
- Encombrement
- Manipulation difficile



L'absorbant synthétique

Polypropylène

- Coût important
- Préventif (plutôt que curatif)
- Fluctuation en cours des matières premières (pétrole)
- Peu connu, peu utilisé



Que dit la loi ?

Importance de rester en conformité avec la législation et les directives environnementales en vigueur

- Selon les articles L. 4121-1 à 3 et R. 4121-1 et 2 du Code du travail
*« L'employeur doit évaluer les **dangers liés au stockage et la manipulation des produits dangereux** lors de la réalisation du **document unique d'évaluation des risques**. Dans le cadre de ce document, il faut définir notamment **les mesures préventives adaptées** »*
- Éviter **les pollutions environnementales** notamment liées à la libération de liquides polluants dans l'entreprise.
- Gérer de manière responsable **les liquides dangereux** par la réglementation en vigueur et les normes comme la norme ISO 14001.

Les problématiques du marché

- Manutention de sacs lourds et volumineux
- Absorption lente
- Tendance à en mettre trop
- Peu adapté aux nouveaux sols en résine, en béton lissé (laisse un film gras)
- Génération d'une grande quantité de déchets, nécessité de les retraiter
- Marges très importantes il y a 20 ans. Aujourd'hui : énorme concurrence, 0 marge
- Produit banalisé et jamais présenté

Pourquoi le concept Toucan Pack ?

Objectif

APPORTER UNE **RÉELLE NOUVEAUTÉ**
SUR LE MARCHÉ DE L'ABSORBANT
TRADITIONNEL

Nos convictions

1. Proposer un produit à **forte marge** pour redynamiser les commerciaux
2. Se démarquer par un **concept original** et une **marque forte**
3. Fidéliser les clients par un concept « **contenant + contenu** »
4. Proposer un **produit technique et innovant** pour redynamiser ce marché

Conception & design thinking

FUNCTIONNELLE

Bac de tamisage muni d'une poignée de manipulation. Après tamisage, les déchets sont directement versés dans un bac à déchets intégré au Pelican.



Des supports pour les pelles et les balais sont aménagés sur la face de gauche. Les outils sont fixés par des aimants et une calle sur le bas.



Bac contenant l'a positionné à une ergonomique. Accés à l'absorba avec les deux ma par un système d'basculant. Attention, le Péli pas basculer avec d'absorbant ou un Contenance : 40 l

Un second bac placé sous le bac d'absorbant pou de rangement. C de rangement également être s forme d'une étag un bac/porte en

Le Pelican doit être facilement mobile. Il est muni d'au moins une poignée et de 4 roulettes Ø10 cm pour le déplacer.

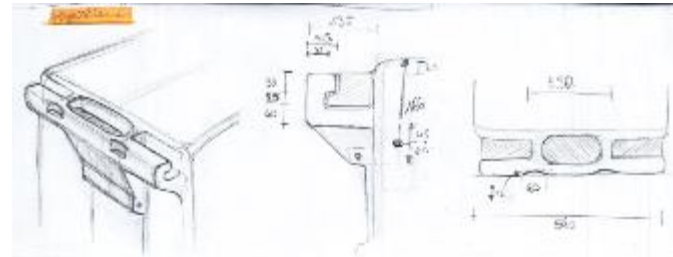
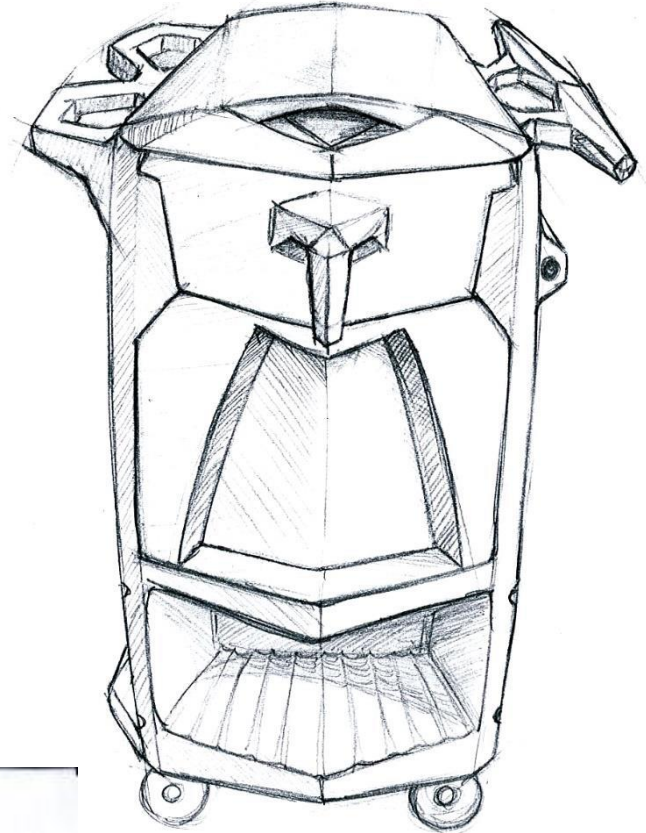
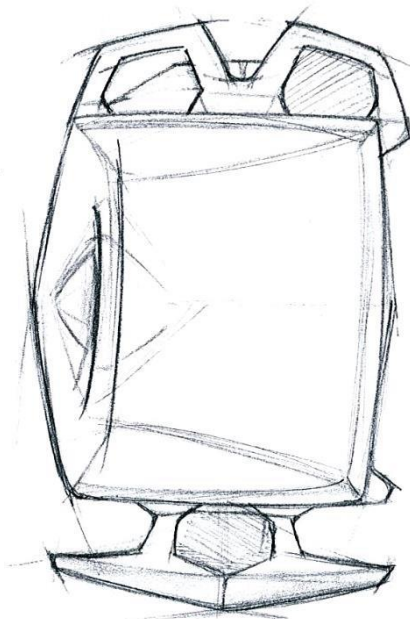

Conception & design thinking

Proposition C

Forme plus ronde et adoucie, couvercle sur glissière rabattible sur l'arrière



AVANTAGES

- Poignée facile à saisir et accessible par l'arrière
- Sans ouvrir le couvercle
- Couvercle à glissière rotatif
- Tam à guide
- Forme moins technique

INCONVENIENTS

- Capacité 10 litres environ

Proposition B

Forme plus ronde et adoucie, couvercle sur glissière rabattible sur l'avant

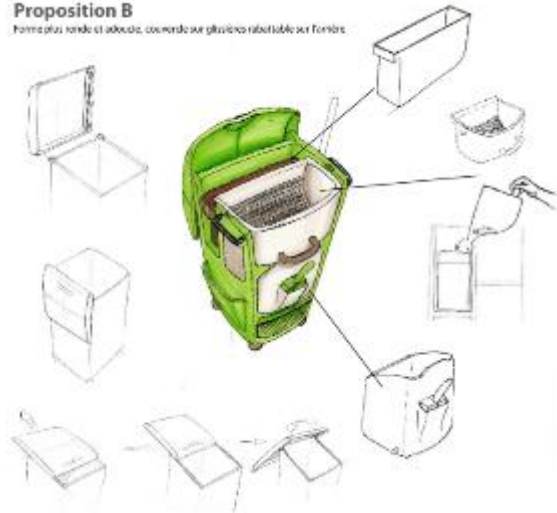

Systeme breveté :

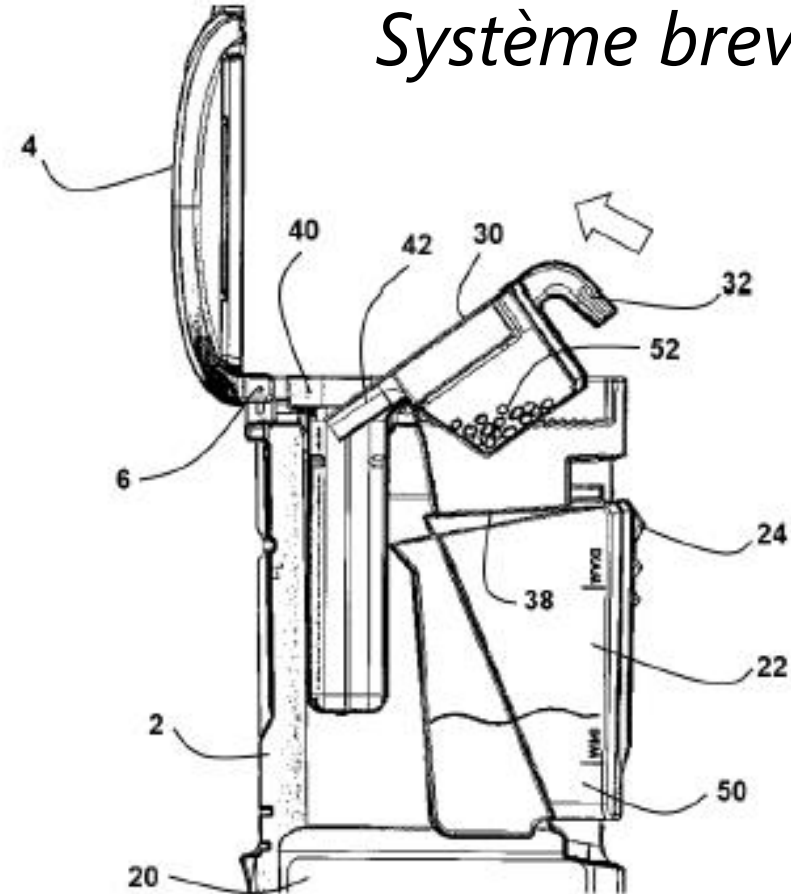



Business Model



Le procédé Toucan Pack

Un *contenant*

- Mobile
- Tous les outils à portée de main
- Stocke et distribue l'absorbant
- Recycle et récupère le déchet

Un *contenu*

- Recharges absorbantes naturelles
- Encapsule les liquides

8x
8 times more
efficient



Un *procédé*

- Structure micro-alvéolée
- Séparation de l'absorbant réutilisable des liquides à l'aide d'un système de tamisage



LIQ-LOCK® Absorbent Technology
Encapsulates liquids on contact



Principe de fonctionnement

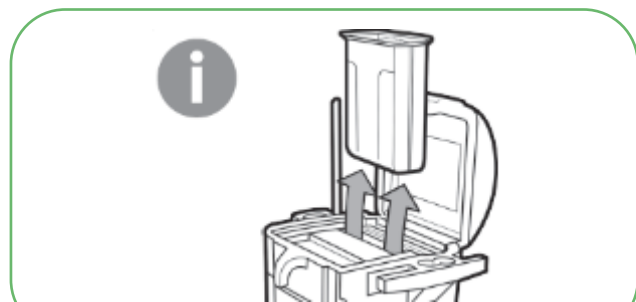
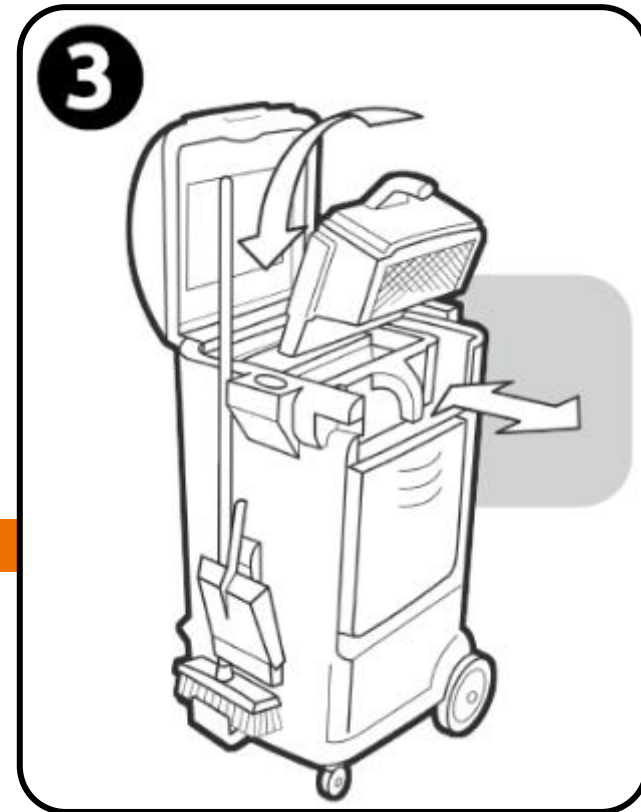
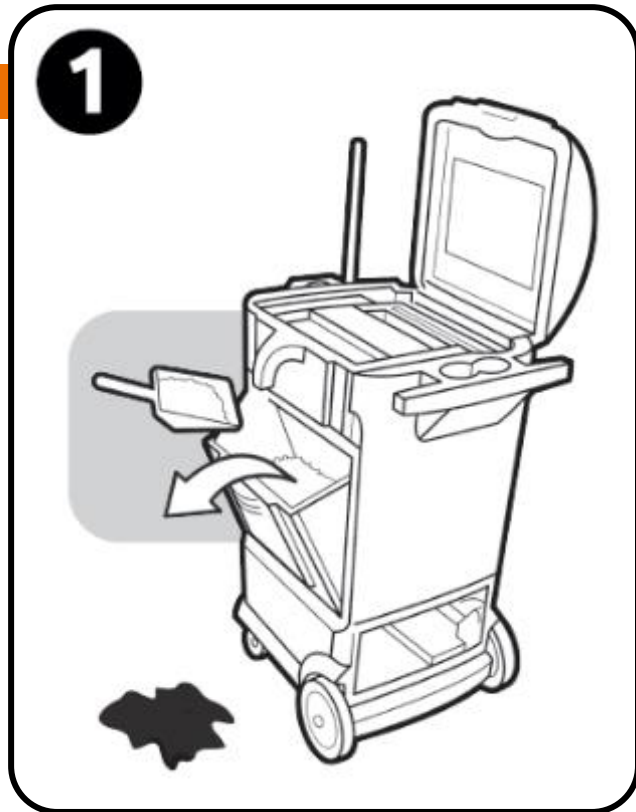

**Stocke
et distribue**



**Absorbe
et recycle**



**Récupère
le déchet**

3 bonnes raisons de l'adopter



1 Efficace

Pas de film gras, sols sûrs et secs –
Absorption instantanée

2 Ergonomique

Tout-en-un, mobile, outils à disposition,
nombreux rangements

3 Économique

Divise par 8 la consommation
d'absorbant et les déchets

Zoom sur les économies

Vous utilisez le produit à 100% de sa capacité

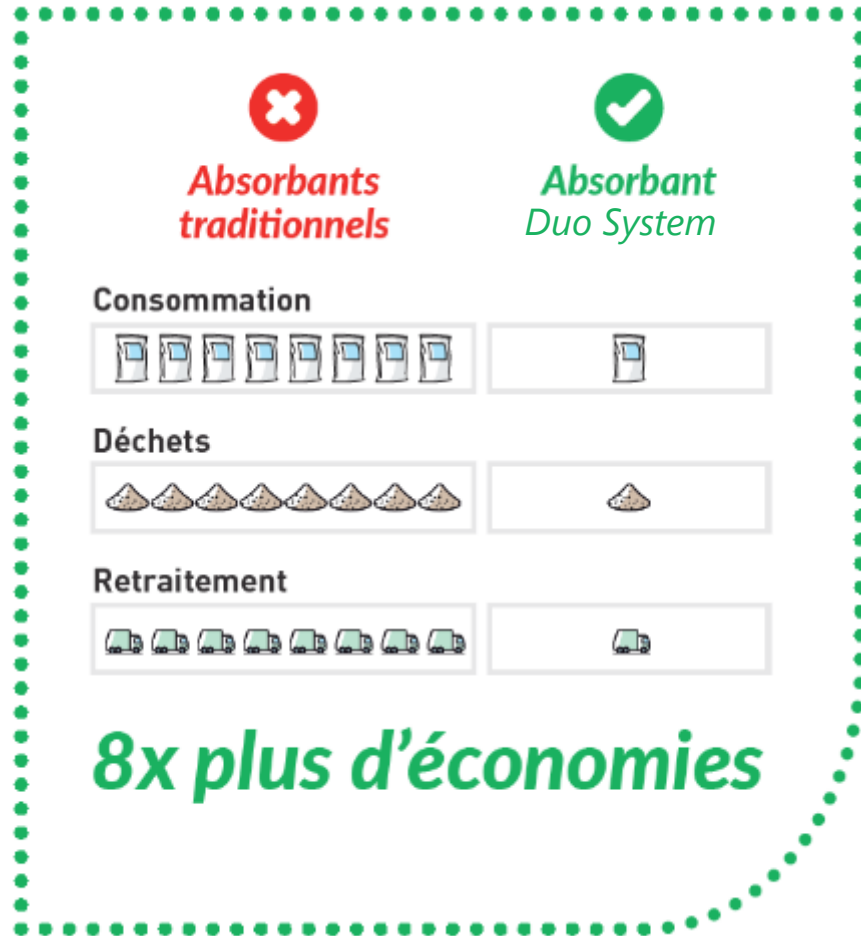

FABRIQUÉ EN
FRANCE



L'absorbant Duo System

Pendant 2 ans, nous avons travaillé au développement et à la fabrication d'une **nouvelle formule** de son absorbant Duo System.

Voilà les **avantages** de ce nouveau produit :

NOS AMÉLIORATIONS

- **Meilleure absorption** des solutions aqueuses
- L'absorbant fait **moins de poussières** volatiles
- **pH neutre** pour plus de sécurité
- **Fabrication française** à partir de **matières locales**
- Fabrication selon les **normes ISO 9001 et 14001**

TOUT EN CONSERVANT

- Une excellente absorption par encapsulage des hydrocarbures
- Une absorption rapide qui ne laisse pas de film **gras**
- Une **recyclabilité jusqu'à saturation**
- Une formulation à partir de matière naturelle
- Un caractère ignifuge (test CREPIM - Expert en test feu et matériaux résistants au feu/ignifugés)



À base de fibres lignocellulosique

Conclusion

- Conçu par et pour les **utilisateurs**
- Un **concept de propreté innovant**
- Un business basé sur la **vente de consommables récurrents**
- La démo est **la clé de la réussite**
- Deux recycleurs d'absorbant pour **toucher toutes les clientèles**

Bonnes ventes !

